

Schemat A
Volkswagen Golf seria 3 z wyjściem confort

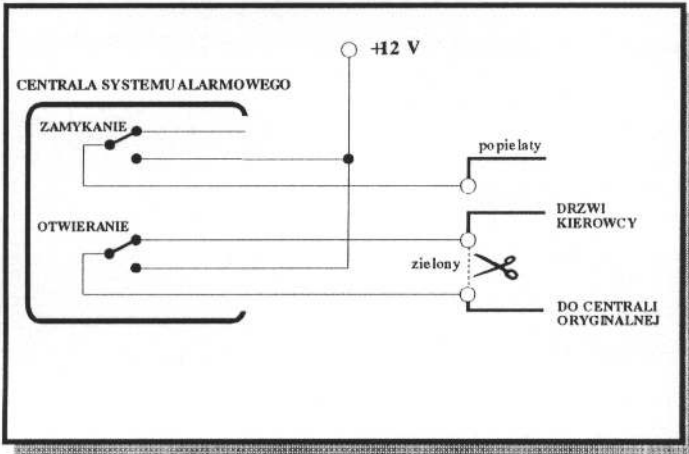

Schemat B
Zamek centralny sterowany dodatkowym słownikiem
Mazda, Peugeot, SAAB, Seat, Volvo

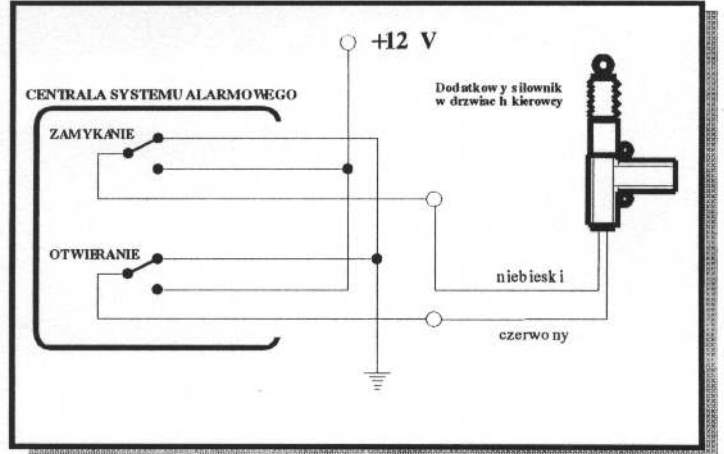

Schemat C
zamek centralny sterowany plusem
BMW seria 2, Citroen, Renault, Skoda, Volkswagen

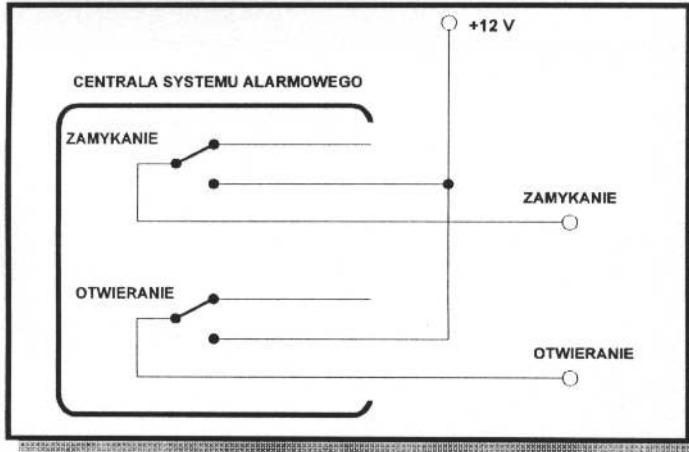

Schemat D
zamek centralny sterowany minusem
Alfa Romeo, BMW seria 1, Fiat, Ford, Lancia

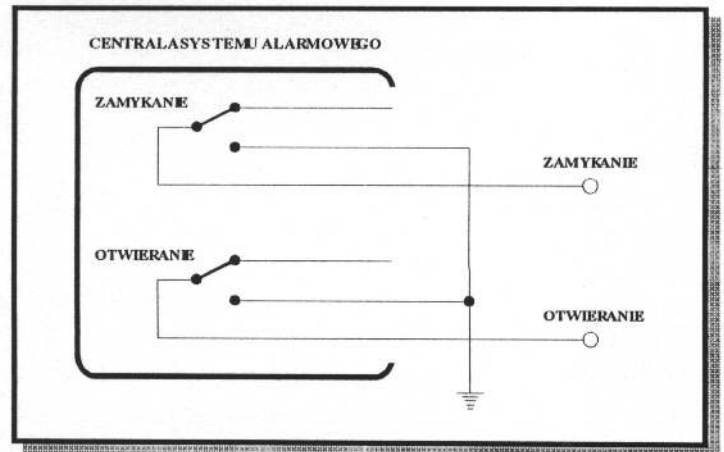

Schemat E
zamek centralny sterowany pneumatycznie
Audi, Mercedes

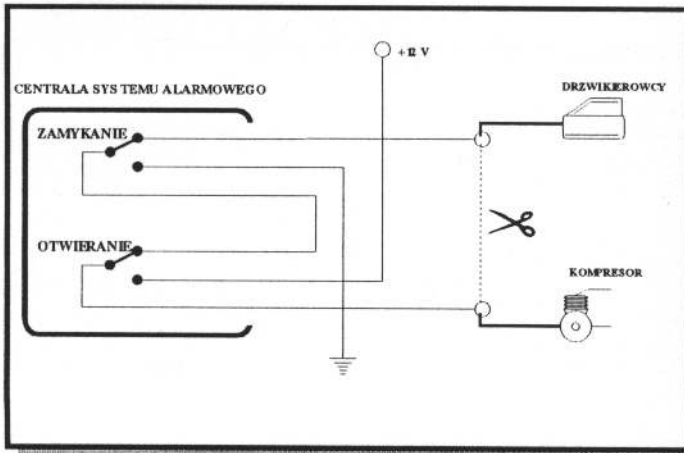

Schemat F
zamek centralny w samochodach produkcji
japońskiej i amerykańskiej

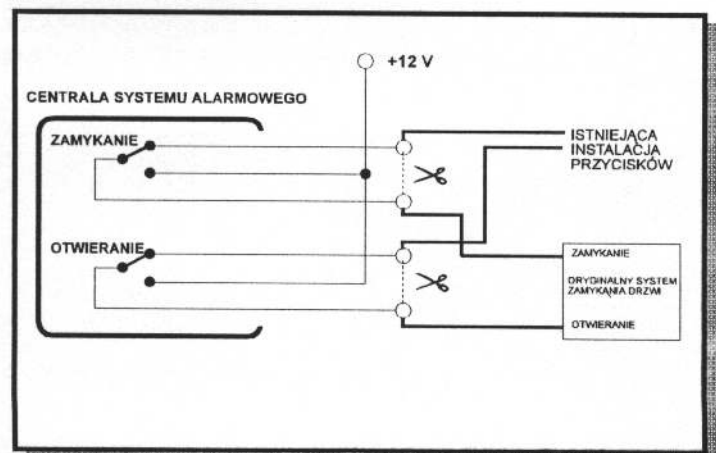

Schemat podłączenia przystawki domykania szyb elektrycznych FOX M3 w samochodach, w których oryginalne wyłączniki są normalnie podłączone do +12V (sterowanie silnikami masą)

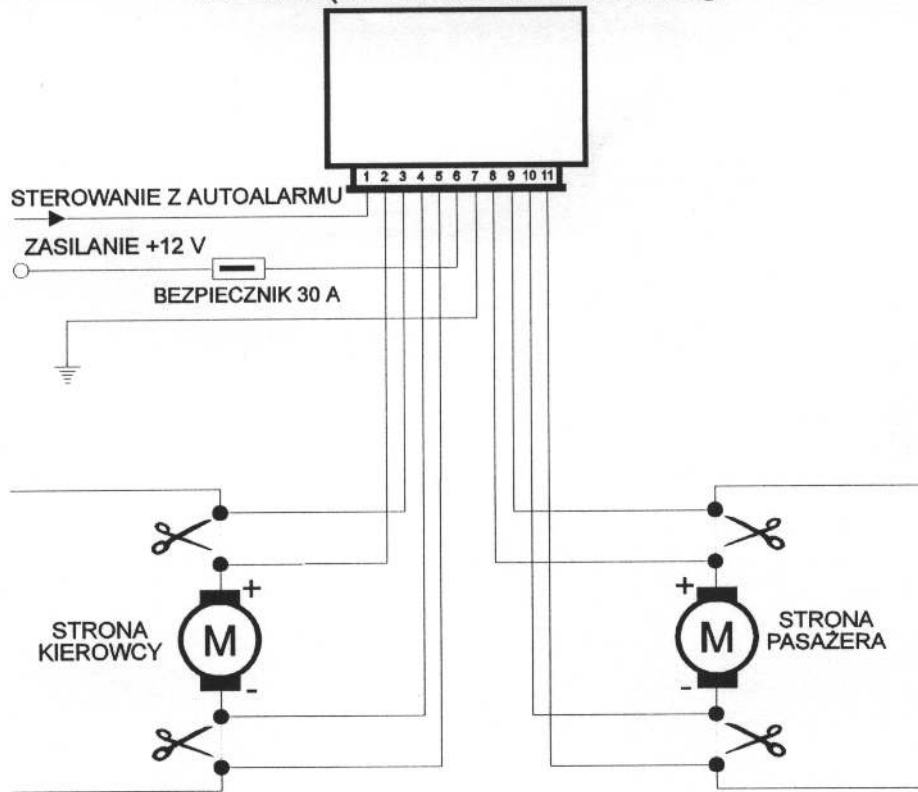

Schemat podłączenia przystawki domykania szyb elektrycznych FOX M3 w samochodach, w których oryginalne wyłączniki są normalnie podłączone do masy (sterowanie silnikami +12V)

